

版次	ECN 编号	设计
A	NEW RELEASE	彭树敏

注意事项:

材料:

1-1针和管: C3604

2. 表面处理:

2-1针头: 镀金2u / 镍底50-80u

2-2套管: 镀镍50-80u

3. MECHANICAL规格:

3-1弹簧压力:

压缩高度1.6毫米弹力=800g±10%

3-2耐久性: 10,000次

3-3最大全程: 1.8的

3-4弹簧材料: AISI 304

4. 弹簧规格: 0.28×1.4/1.48×5.8×10.5T

5-1储存, 工作温度范围:

-40~+70%的DC

5-2湿度范围: 10%RH至90%相对湿度。

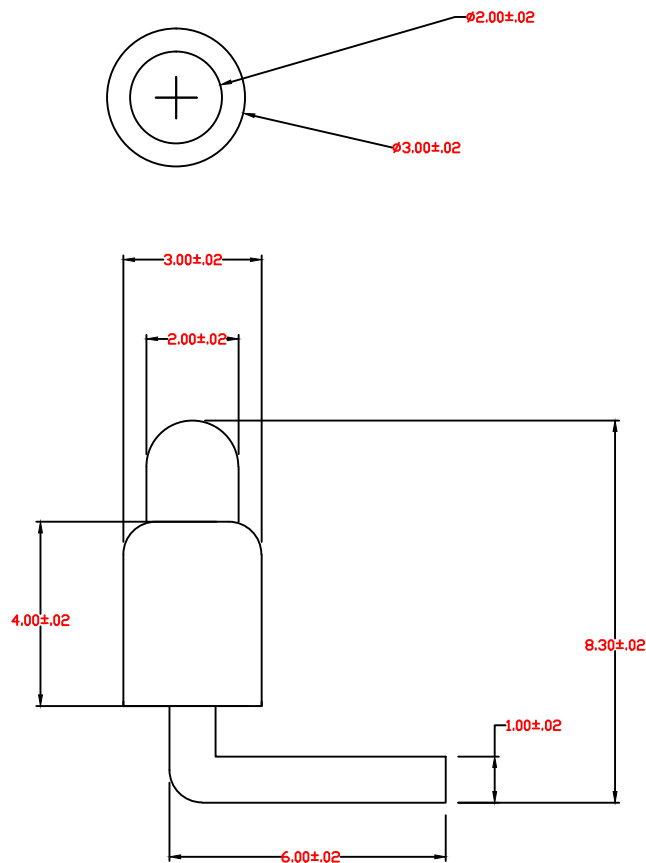

X.	±	X.*	± 2°		项目名称:	深圳市森柏电子有限公司
.X	± 0.10	.X*	±		---	
.XX	± 0.05	.XX*	±	单位: mm	产品规格: 2.1X6.1	
.XXX	±	.XXX*	±	材质: see table 1	核准: --	绘图时间: 2011-10-31
本图纸由深圳市森柏电子有限公司内部发行, 未经允许不得擅自拷贝、改动或带离公司。				硬度:	审核: --	
				数量:	设计: 彭树敏	比例: 1:1
				数量:	设计: 彭树敏	页次: 1/1